

COMPTE RENDU EPREUVE AILE D'OR DE VOL RADIOCOMMANDE CATEGORIE AVION

(à transmettre par le président du club du candidat au CRAM dont relève le club)

CANDIDAT NOM: Prénom :

Date de naissance : N° de licence FFAM :

Adresse :

..... e.mail : @.....

Intitulé du club (dans lequel le candidat est licencié) :

N° affiliation du club : | _ | _ | _ | _ | N° du CRAM : |3|0| _ | _ |

NOM PRENOM DU MONITEUR AYANT FORME LE CANDIDAT (préciser sa ou ses qualifications fédérales détenues) :

.....

EPREUVE (cf. page suivante)

Effectuée le : à

Vol extérieur Vol d'intérieur

1^{er} officiel NOM: Prénom :

Qualité (préciser président de club, de CRAM, de CDAM, titulaire DFFA, juge) :

Signature:

2^{ème} officiel NOM: Prénom :

Qualité (préciser président de club, de CRAM, de CDAM, titulaire DFFA, juge) :

Signature:

	1 ^{er} essai	2 ^{ème} essai
Séquence de décollage (C)	<input type="checkbox"/>	<input type="checkbox"/>
Renversement central avec quarts tonneau (C)	<input type="checkbox"/>	<input type="checkbox"/>
Demi-huit cubain inverse (B)	<input type="checkbox"/>	<input type="checkbox"/>
Tonneau lent (C)	<input type="checkbox"/>	<input type="checkbox"/>
Humpty bump avec demi-tonneau (B)	<input type="checkbox"/>	<input type="checkbox"/>
Boucle carrée avec tonneau (C)	<input type="checkbox"/>	<input type="checkbox"/>
Renversement (B)	<input type="checkbox"/>	<input type="checkbox"/>
Deux tonneaux en sens opposés en vol extérieur - Un tonneau en vol d'intérieur (C)	<input type="checkbox"/>	<input type="checkbox"/>
Chapeau haut de forme avec quarts de tonneau (B)	<input type="checkbox"/>	<input type="checkbox"/>
Immelman combiné (C)	<input type="checkbox"/>	<input type="checkbox"/>
Demi-boucle carrée avec demi tonneau (B)	<input type="checkbox"/>	<input type="checkbox"/>
Tonneau complet en descente à 45° (C)	<input type="checkbox"/>	<input type="checkbox"/>
Immelman (B)	<input type="checkbox"/>	<input type="checkbox"/>
Trois tours de vrille en vol extérieur - Un tour de vrille en vol d'intérieur (C)	<input type="checkbox"/>	<input type="checkbox"/>
Atterrissage avion intact dans la zone définie	<input type="checkbox"/>	<input type="checkbox"/>
Respect de la sécurité	<input type="checkbox"/>	<input type="checkbox"/>
Temps de vol inférieur à 10 minutes (mise en route et décollage compris)	<input type="checkbox"/>	<input type="checkbox"/>

Mettre une croix lorsque la figure est réalisée. Les figures doivent être enchaînées, sans rupture du programme.

Le candidat a droit : à 3 minutes pour démarrer et décoller et à un essai non-concluant.

Date et signature du président du club :

.....

CADRE RESERVE AU CRAM

(bulletin à transmettre au plus tôt à la FFAM)

Date de réception compte rendu :

Validation : OUI NON

Signature du président du CRAM :

CADRE RESERVE FFAM

Date de réception :

Date envoi du diplôme (au président du club) :

INFORMATIONS

Dispositions relatives à l'aile d'or

L'épreuve pour une aile d'or peut être passée dès l'année qui suit l'obtention de l'aile d'argent et tant que le candidat dispose d'une licence cadet ou junior en cours de validité.

L'aile d'or peut être tentée plusieurs fois dans l'année jusqu'à son obtention.

L'obtention de l'aile d'or donne lieu à attribution au candidat d'un diplôme et d'un insigne.

Epreuve à effectuer pour l'aile d'or de vol radiocommandé catégorie avion (vol extérieur ou d'intérieur)

- Séquence de décollage (C).
- Renversement central avec quarts tonneau (C).
- Demi-huit cubain inverse (B).
- Tonneau lent (C).
- Humpty bump avec demi-tonneau (B).
- Boucle carrée avec tonneau (C).
- Renversement (B).
- Deux tonneaux en sens opposés en vol extérieur - Un tonneau en vol d'intérieur (C).
- Chapeau haut de forme avec quarts de tonneau (B).
- Immelman combiné (C).
- Demi-boucle carrée avec demi tonneau (B).
- Tonneau complet en descente à 45° (C).
- Immelman (B).
- Trois tours de vrille en vol extérieur - Un tour de vrille en vol d'intérieur (C).
- Atterrissage avion intact dans une zone définie par les officiels par exemple zone de 50 m. x 20 m (avec atterrissage face au vent) en vol extérieur ou zone d'un diamètre de 12 m en vol d'intérieur.

B : figure en extrémité

C : figure centrale

Le démarrage du moteur et le décollage doivent être effectués en moins de trois minutes.

Les figures doivent être enchaînées, sans rupture du programme.

Le temps de vol devra être inférieur à dix minutes (mise en route et décollage compris jusqu'au toucher des roues).

Le candidat a droit à un seul essai non-concluant.

Contrôle de l'épreuve : par deux officiels de deux clubs différents et dont un au moins doit être extérieur au club dans lequel se déroule ou qui organise l'épreuve. Peuvent être officiels :

- . les présidents de club, de CRAM ou de CDAM,
- . les titulaires du DFFA,
- . les juges membres du réseau de contrôle sportif d'aéromodélisme (RCSAM) d'un niveau de qualification agréé ou national,
- . les examinateurs QPDD habilités par les CRAM,

sous réserve de disposer d'une licence fédérale (encadrement ou pratiquant) en cours de validité.

Programme de vol de l'aile d'or (vol d'extérieur)

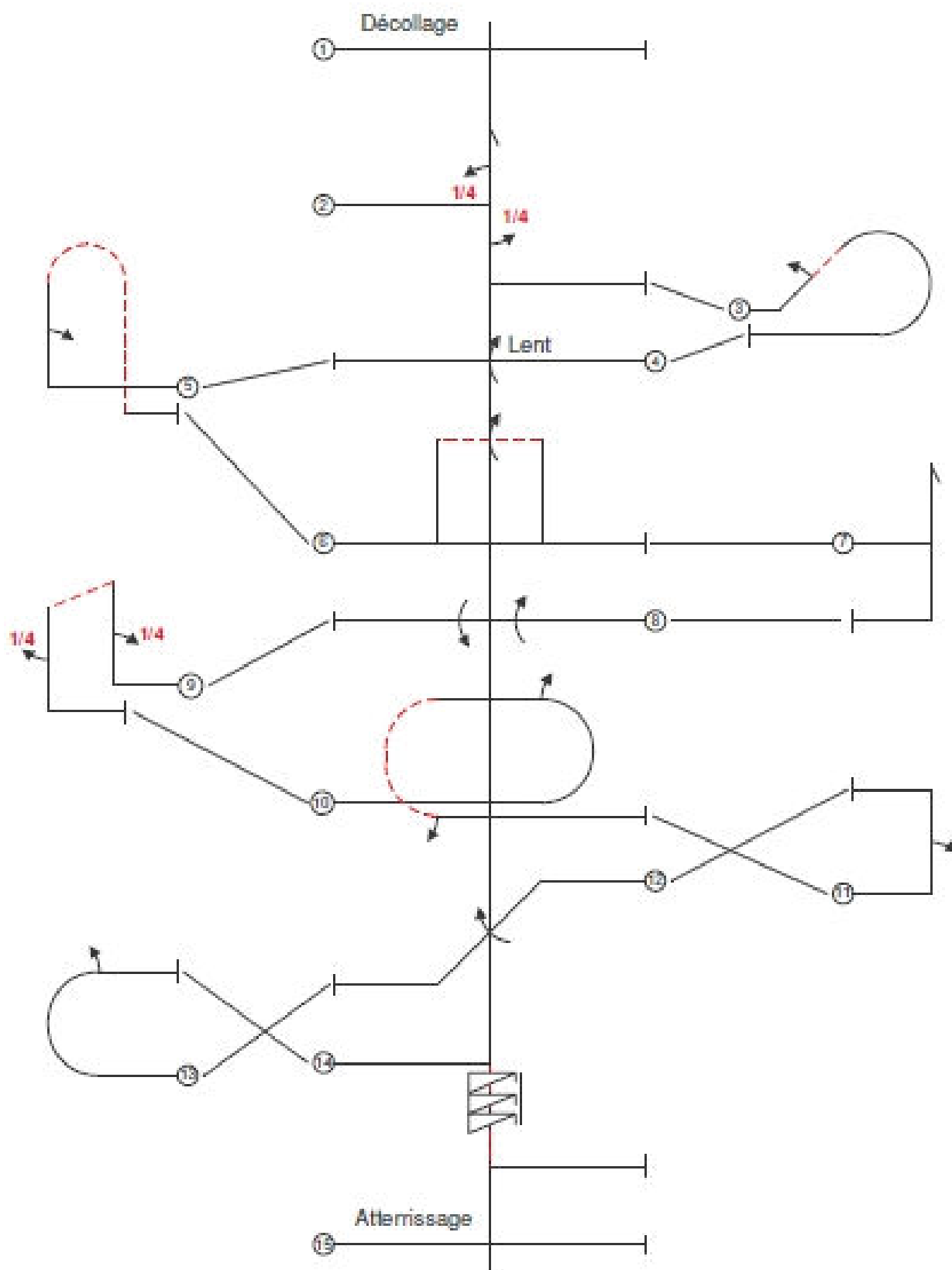

Programme de vol de l'aile d'or (vol d'intérieur)

